

Wedstrijdreglement Trekker Trek Diepenbeek 11 augustus 2024

Proeftrek

Het proeftrekken vindt plaats tussen 8.30 en 12.30 uur. Voor een vlot verloop moet men om 7.30 uur aanwezig zijn. De volgorde van het inwegen wordt nog op de website en op het Facebook evenement gedeeld eens de inschrijvingen afgerond zijn.

Algemeen

1. Bestuurders van een voertuig mogen niet onder invloed van **alcohol of drugs** zijn.
2. Op het evenement terrein dient stapvoets gereden te worden.
3. Alle deelnemers dienen minimum leeftijd te hebben van **16 jaar**.
4. Dezelfde tractor mag maar in **2 reeksen** en **maximum 2 verschillende** bestuurders ingeschreven worden.
5. Om ongelukken te voorkomen dienen de aanwijzingen van de wedstrijdleiding opgevolgd te worden.
6. **De organisatoren zijn niet aansprakelijk voor de schade aan trekkers, materiaal of personen opgelopen tijdens de aanwezigheid op het wedstrijdveld of parking errond.**
7. Over punten die niet vermeld werden in dit reglement, heeft de organisatie het laatste woord.
8. Bij het niet voldoen aan het wedstrijdreglement, kan de organisatie zich beroepen op het diskwalificeren van de deelnemer.

Het trekkend voertuig

1. Voor het wegen dienen de trekkers voorzien te zijn van hun deelnemingsnummer.
2. Men moet in de gewichtsklasse deelnemen waarvoor men zich heeft opgegeven. Veranderen van gewichtsklasse is niet meer mogelijk na het inschrijven.
3. Tractoren met aangepaste (niet-standaard) motoren nemen deel in de boerensport of sportklasse.
4. De rubberbanden mogen niet opgesneden zijn. Uitzondering hierop vormen de sportreeksen waarbij de banden wel mogen opgesneden zijn. Dubbellucht en kettingen zijn niet toegelaten.
5. Tractoren moeten voorzien zijn van een veiligheidsbeugel of een veiligheidscabine en spatborden.
6. De maximale hoogte van het vaste aankoppelpunt mag niet hoger zijn dan 50 cm vanaf de grond gemeten. Vanaf 7.5 ton mag dit maximaal 60 cm hoogte zijn.
7. Trekhaakbevestiging mag niet boven het hart van de achteras zijn.
8. Vooraan mogen de gewichten maximaal 130cm uitsteken vanaf de grill gemeten.



9. Tractoren moeten ten alle tijden veilig bestuurd worden. Men moet blijven zitten en mag het stuur niet loslaten.
10. Indien men binnen de 10 meter vanaf startpositie stopt, mag men een tweede keer vertrekken.

Ballast Gewichten

1. De ballast gewichten moeten stevig bevestigd zijn en mogen niet hinderen tijdens het trekken.
2. De gewichten mogen niet achter de banden uitsteken (Bv Een speciale beugel gemaakt voor in de ladder van de trekker.)

Deelnemers

1. De deelnemers vrijwaren de organisatie van alle schade en aansprakelijkheden, welke het gevolg zijn van deelnemen van de wedstrijd.
2. De deelnemers verklaren zich akkoord met het wedstrijdreglement door het betalen van het inschrijvingsgeld.
3. Enkel de bestuurder in het voertuig geen mede mensen.

Standaard tractoren

1. De tractor dient volledig in originele staat te zijn, Bij twijfel door de wedstrijdjury is het de deelnemer die moet bewijzen dat de tractor ongewijzigd is.
2. Gewichten mogen niet verder dan de achterbanden uitsteken (uitzondering: vrije klasse.)
3. Geen overmatig rookontwikkeling te vormen.
4. Trekhoogte van **50 cm** indien **zwaarder** dan **7.5ton 60 cm** vanaf de grond gemeten.
5. Het toerental van de tractor mag niet meer dan 2700 omw./min. zijn.
6. Geen liftlat in de hefarmen te hebben hangen.
7. Van Originele turbo + brandstofpomp te beschikken.
8. Geen opgesneden banden te hebben.
9. Gewichten los in de cabine is niet toegestaan.
10. Het niet naleven van het wedstrijdreglement heeft de absolute diskwalificatie tot gevolg.

Boerensport tractoren

1. Dienen voorzien te zijn van steigerbegrenzing.
2. Het toerental van de tractor mag niet meer dan 2700 omw./min. zijn.
3. Een heupgordel is verplicht.
4. Een noodstop is verplicht waarvoor geldt dat de noodstop:
 - A. zich aan de achterzijde van het voertuig te bevinden boven het aanhaakpunt.
 - B. De luchtinlaat af te sluit, zodanig dat de motor geen toeren en geen vermogen meer kan op bouwen.
5. Zichtbare turbo's van tractoren moeten afgeschermd worden.
6. Dienen voorzien te zijn van een kruis in de uitlaat van **2 M10 (8.8)**bouten.
7. Trekhoogte van **50 cm** indien **zwaarder** dan **7.5ton 60 cm** vanaf de grond gemeten.



8. Het niet naleven van het wedstrijdreglement heeft de absolute diskwalificatie tot gevolg.

Sporttractoren

1. Een intercooler is toegestaan.
2. De banden mogen opgesneden zijn.
3. Het aanhaakpunt mag maximaal 50 cm hoog zijn, gemeten vanaf de grond.
4. Turbo's van tractoren moeten afgeschermd worden
5. Dienen voorzien te zijn van een kruis in de uitlaat van **2 M10 (8.8)**bouten.
6. Het toerental van de tractor mag niet meer dan 3000 omw./min. zijn.
7. Een heupgordel is verplicht.
8. Een noodstop is verplicht waarvoor geldt dat de noodstop:
 - A. zich aan de achterzijde van het voertuig te bevinden boven het aanhaakpunt.
 - B. De luchtinlaat af te sluit, zodanig dat de motor geen toeren en geen vermogen meer kan op bouwen.
9. Afscherming van het koppelingshuis d.m.v. staalplaten met een dikte van 10 mm.
10. De motor moet met stalen kabels van minstens 10mm vastgemaakt zijn.
11. Niet verplicht maar wel aangeraden voor (mega/super) sporttractoren:
 - a. Montage van 2 chassisbalken, van achteras tot aan motorblok.
 - b. Dragen van brandwerende kleding.
 - c. Dragen van een veiligheidshelm.
 - d. Brandblusser op de tractor (min. 1.5 kg)
 - e. Rolkooi, indien dit aanwezig is ook een 4 puntgordel in te hebben geïnstalleerd.
 - f. Wit licht achteraan en eventueel een zoemer, die ingeschakeld worden bij het nemen van de achteruitrijdversnelling.
12. Het niet naleven van het wedstrijdreglement heeft de absolute diskwalificatie tot gevolg.

Duitseklasse

Voor de deelnemende tractoren van de zo genaamde "Duitse Klasse" gelden exact dezelfde regels als hierboven eerder vermeld zijnde standaardtractoren. De afwijkingen hiervan zijn:

- A. Trekhaakhoogte max 80 cm
1. Maar nooit boven hartlijn achteras.
 2. Een voertuig moet steigerbegrenzers hebben met sleepvoetjes en hiervoor geldt:
 3. Dat de hefinrichting hiervoor gebruikt mag worden als deze degelijk geblokkeerd is, de snelkoppelingen degelijk vergrendeld zijn en de sleepvoetjes niet kunnen kantelen.
 4. Dat er geen verbinding mag zijn tussen de beide hefarmen of beide steigerbegrenzer en de trekhaak.
 5. Dat de steigerbegrenzers geen hinder mogen vormen bij het aanhaken.
 6. Dat de steigerbegrenzer het voertuig moeten kunnen dragen in de zwaarste gewichtsklasse waarin het deelneemt.
 7. De steigerbegrenzer mag max. 25 cm boven de grond uitkomen en moet min. 20 cm achter de tractor uitkomen.
 8. Het niet naleven van het wedstrijdreglement heeft de absolute diskwalificatie tot gevolg.



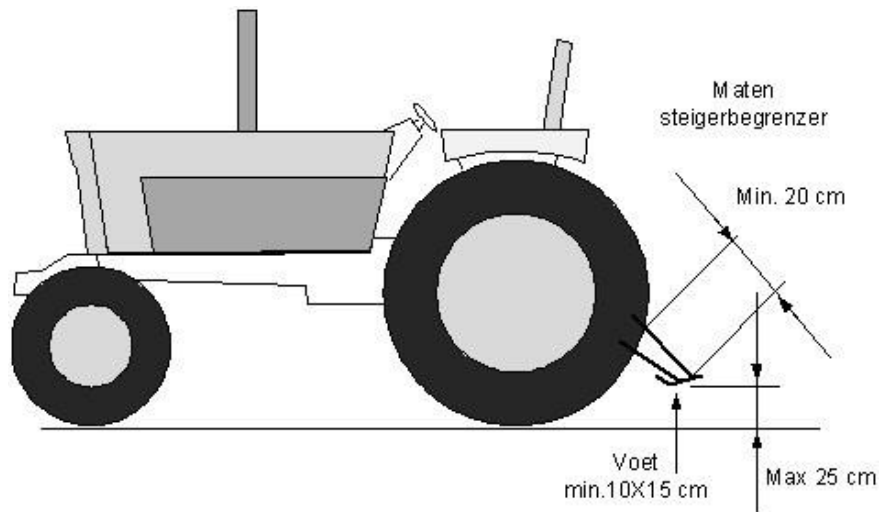

Jeeps

1. Deze dienen voorzien te zijn van een goed bevestigde trekhaak met een maximale hoogte van 70 cm.
2. De gewichten goed bevestigd zijn. Er mogen geen gewichten los in de cabine liggen.
3. Gewichten mogen vooraan aan het voertuig bevestigd zijn met als maximum 70cm gemeten vanaf de grill van de motorkap.
4. Er mogen zich slechts het aantal personen in de jeep bevinden waarvoor er ook plaatsen met veiligheidsgordels voorzien zijn in het voertuig.
5. Het voertuig beschikt over goed werkende remmen en een werkende parkeerrem
6. Het niet naleven van het wedstrijdreglement heeft de absolute diskwalificatie tot gevolg.

Iedereen een sportieve wedstrijd toegewenst!!!

